

# アルコール TL型S 取扱説明書

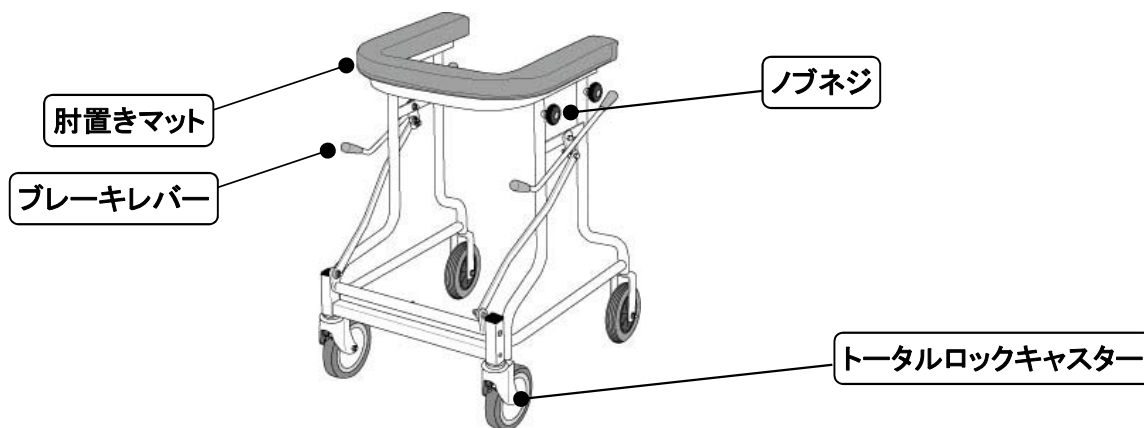

## 特徴

- ベッドやイスからの安全な立ち上がりを補助する歩行車です
- 前輪は車輪の回転と旋回をロックするトータルロックキャスターを装備
- キャスターのトータルロックは前後左右にあるブレーキレバーのどこからでも操作できます

## ブレーキ使用方法(後側)

- ① ブレーキレバーを下げるとトータルロックがかかります
- ② ブレーキレバーを上げるとトータルロックが解除されます

## ブレーキ使用方法(前側)

- ① ブレーキレバーを上げるとトータルロックがかかります
- ② ブレーキレバーを下げるとトータルロックが解除されます

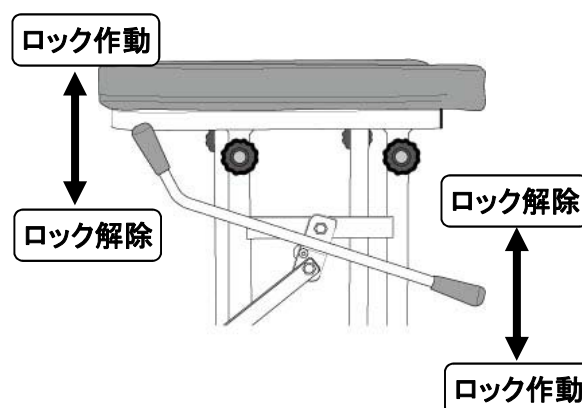

## 高さ調整方法

- ① ノブネジを緩めてください
- ② 使用に適したマット位置でノブネジを締め付けて下さい

## ⚠ 使用上の注意 必ずお守り下さい

- 使用前は必ず医療機関、福祉用具専門員、介護支援専門員等に相談の上ご使用下さい。
- 本製品は屋内用歩行補助器です。他の用途には使用しないで下さい。
- ご自分で商品を分解・修理・改造などを行わないで下さい。
- 使用前にキャスターやネジ類・部品等が固定されている事を確認の上ご使用下さい。
- 肘置きマットの高さ調整の際はノブネジの閉め忘れにご注意下さい。
- 破損や転倒の恐れがありますので、パーキングロックをかけた状態で移動しないで下さい。
- 転落・転倒の恐れがある場所では使用を避けるか、必ず介護の方が付き添い注意して下さい。
- 認知症の方が使用される際は、必ず介護の方が付き添い注意して下さい。思わぬ行動だけがや事故をされる恐れがあります。
- 次のような時は使用しないで下さい。転倒し、けがの原因になります。
  - 飲酒後 ■ 薬物等による酩酊状態 ■ 睡眠薬服用後
  - 麻酔が効いた状態 ■ その他の感覚や判断力が正常でない時
- キャスター(車輪)の車軸や旋回部に異物(髪の毛・糸くず・ひも等)が絡まないように注意して下さい。
- 高さを調整する際は必ず平坦な場所で行って下さい。
- 急加速や急停止、急激な回転などは転倒の恐れがありますのでしないで下さい。
- 本製品のお手入れは水に濡らした布か、柔らかい布で乾拭きして下さい。ひどい汚れの場合は中性洗剤をぬるま湯で2~3%に薄め布に浸し、軽く絞ってから拭いて下さい。その後、水で浸した布を軽く絞り中性洗剤をよく拭き取り、さらに乾いた布で乾拭きして下さい。
- 破損や異常を発見した場合は直ちに使用を中止して下さい。そのまま使用すると重大な事故につながる恐れがあります。
- レンタル出荷前及び返却後や販売先での定期点検の際には、必ずトータルロックキャスター取付部に緩みが無い事を確認して下さい。
  - ※ 緩みが生じている場合はナット部にロックタイト(金属のり)を使用して固着して下さい。

### ■ 製品仕様 ■

寸法: W528 × D676 × H800~1070mm  
 車輪: φ150自在(前輪)・φ150固定(後輪)  
 材質: スチール(本体)  
           人工合皮/ウレタン(肘置きマット)  
 最大使用者体重: 80kg  
 重量: 17.6kg

## 株式会社 星光医療器製作所

本社・工場 〒578-0901 東大阪市加納5丁目11-6  
 TEL(072)870-1912 FAX(072)870-1915  
 物流センター 〒578-0921 東大阪市水走3丁目6-12  
 TEL(072)961-9081 FAX(072)961-9082  
<http://www.aruko.co.jp/> E-mail: seiko@aruko.co.jp

©2017.9 第2版